

תרשימים רעיוניים לפרטים בריהוט הקבוע

1. דלפק שופט

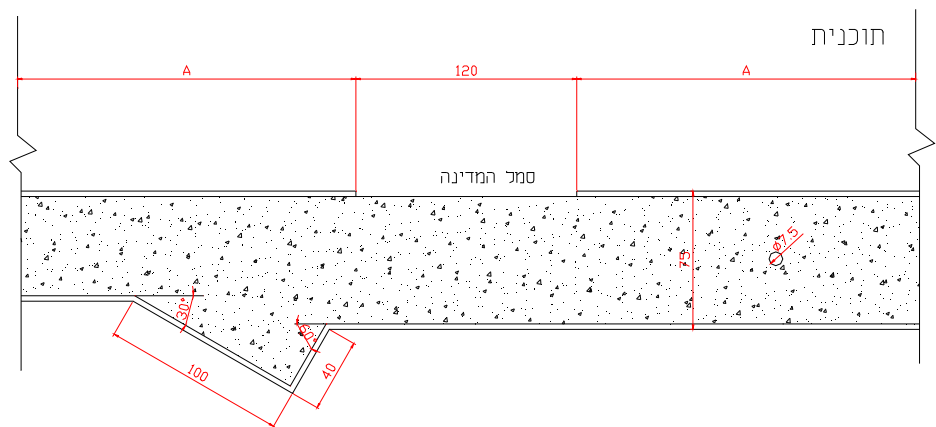

חתך א-א

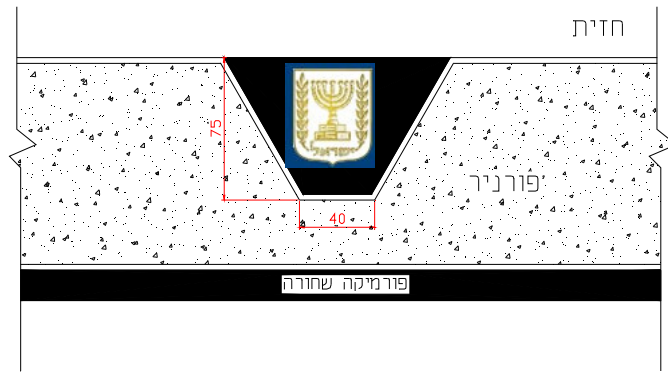
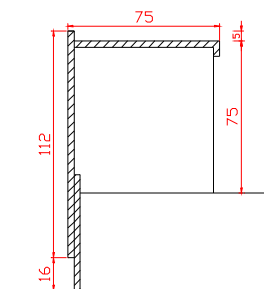

2. מחיצת הפרדה ספסל הנאשם

תוכנית

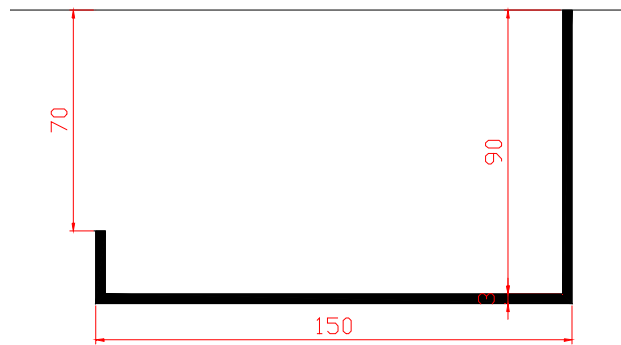

חתך

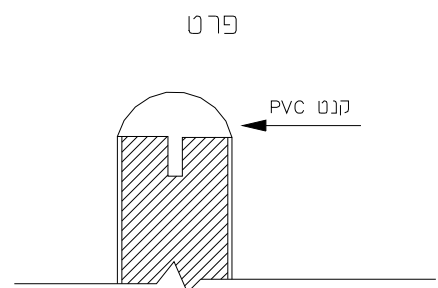
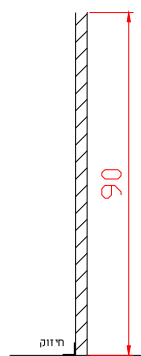

3. דלפק פקיד עזר

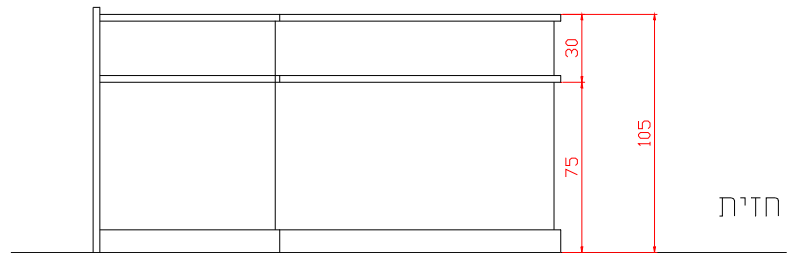
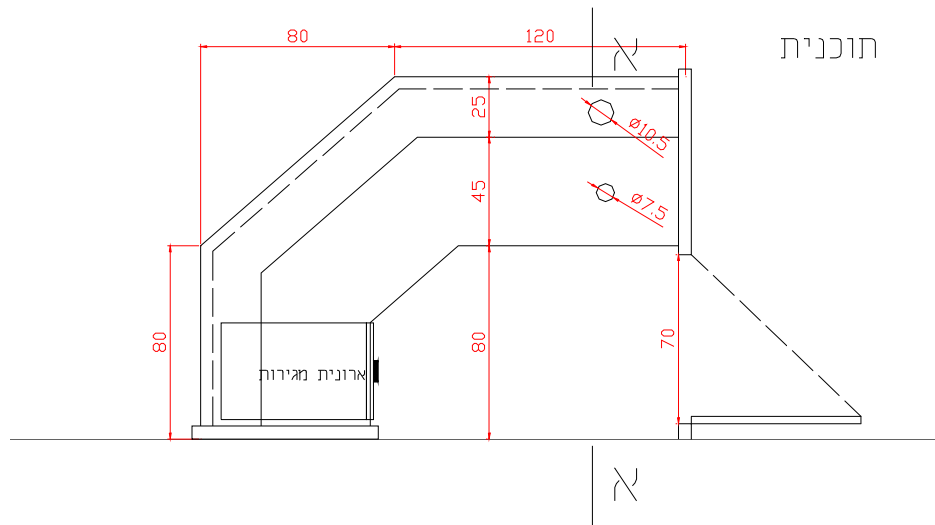

חתך

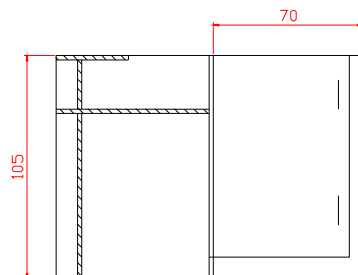

4. ארונית מגירות

חזית

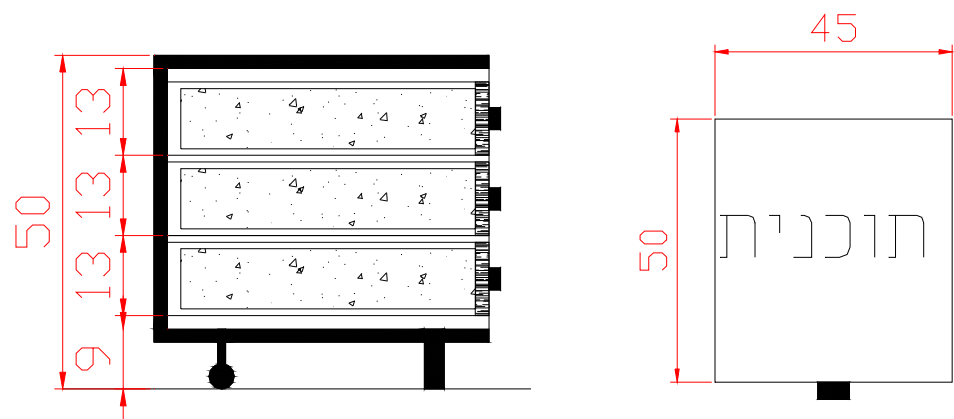
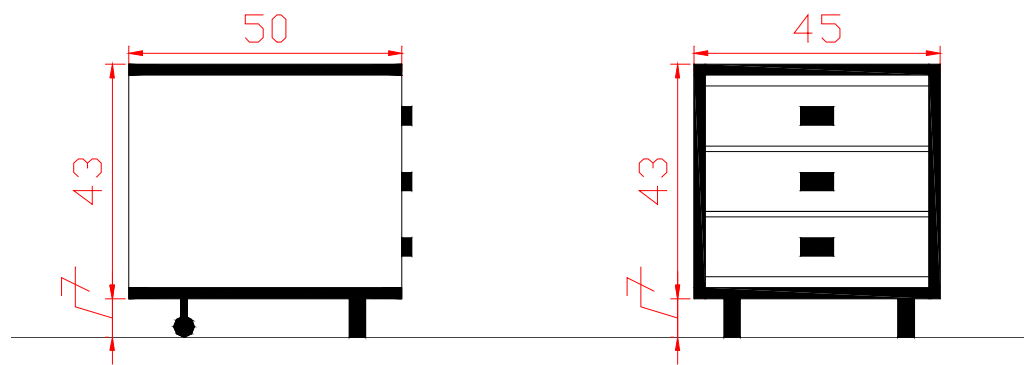

5. דוכן עדים

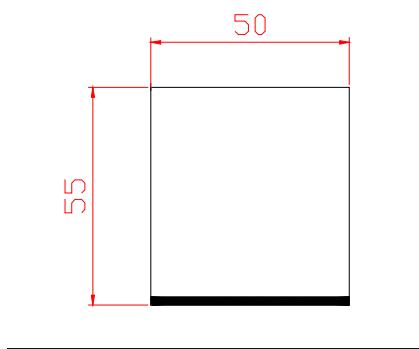

תוכנית

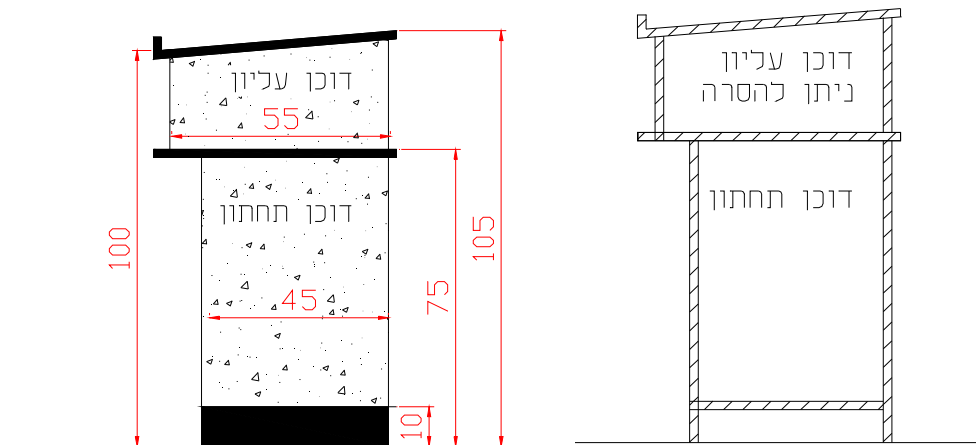

חזית

חתך

6. דלפק מזכירות

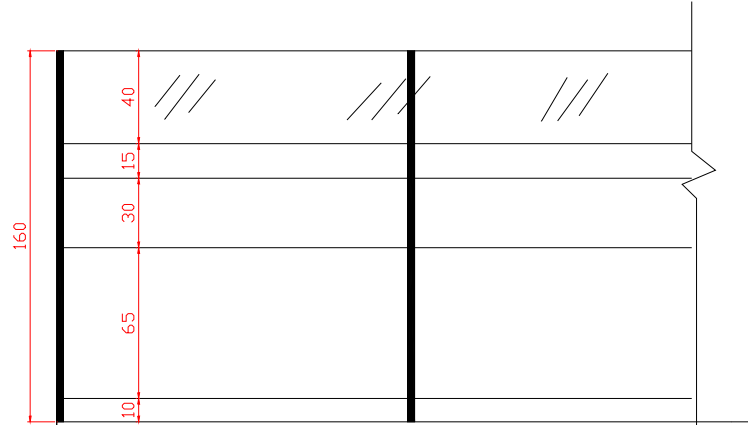

חזית

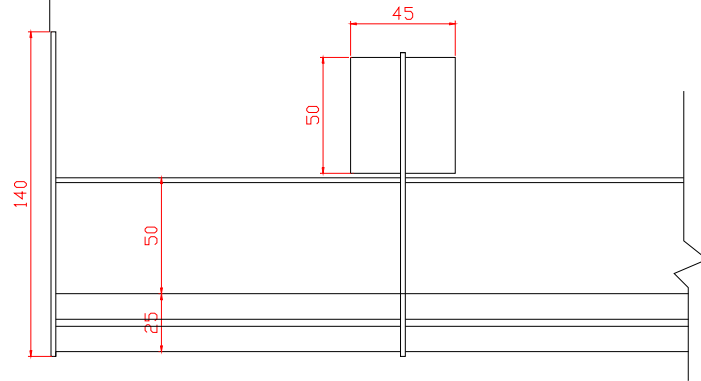

תוכנית

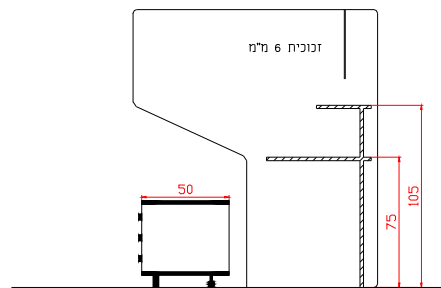

חרג

7. ארון הקפי

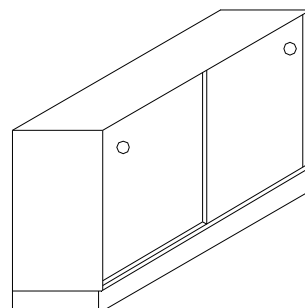
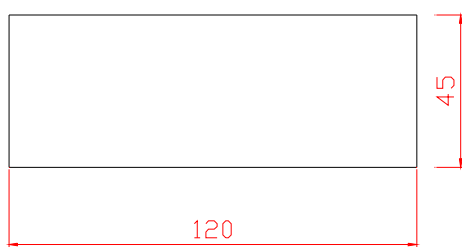
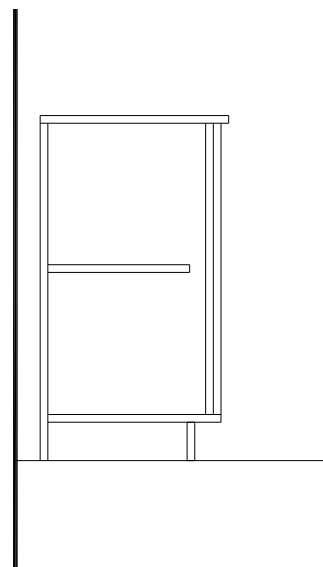
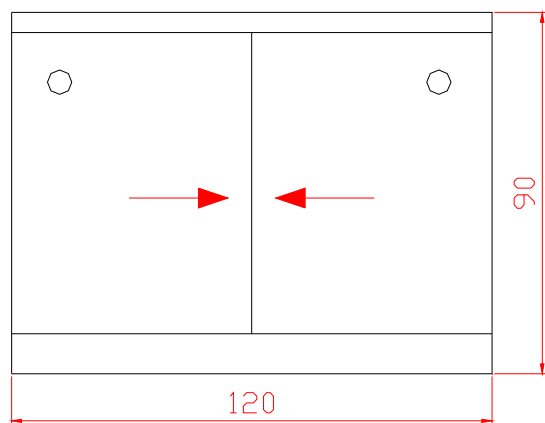

8. פס מגן קירות

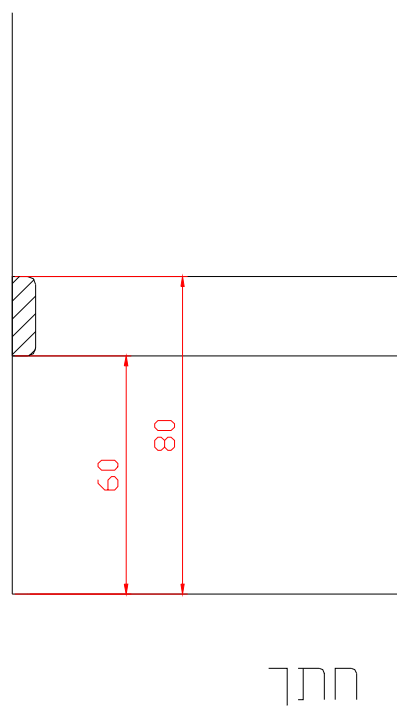
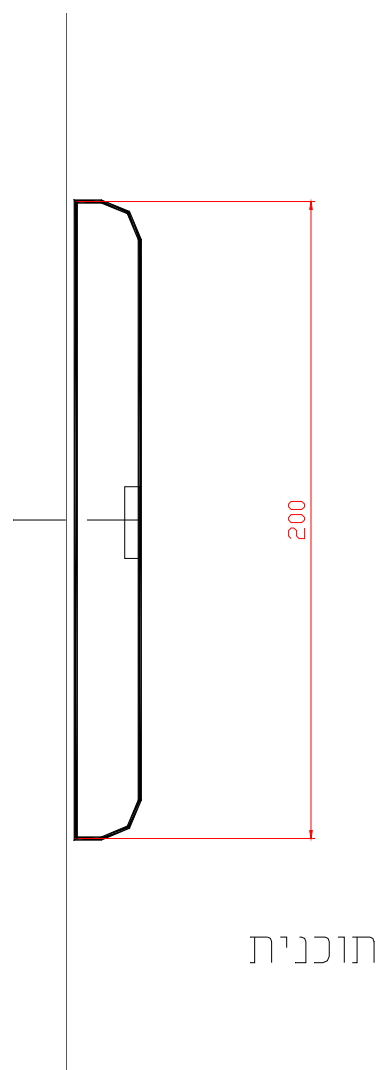

9. ספסל אולם שיפוט

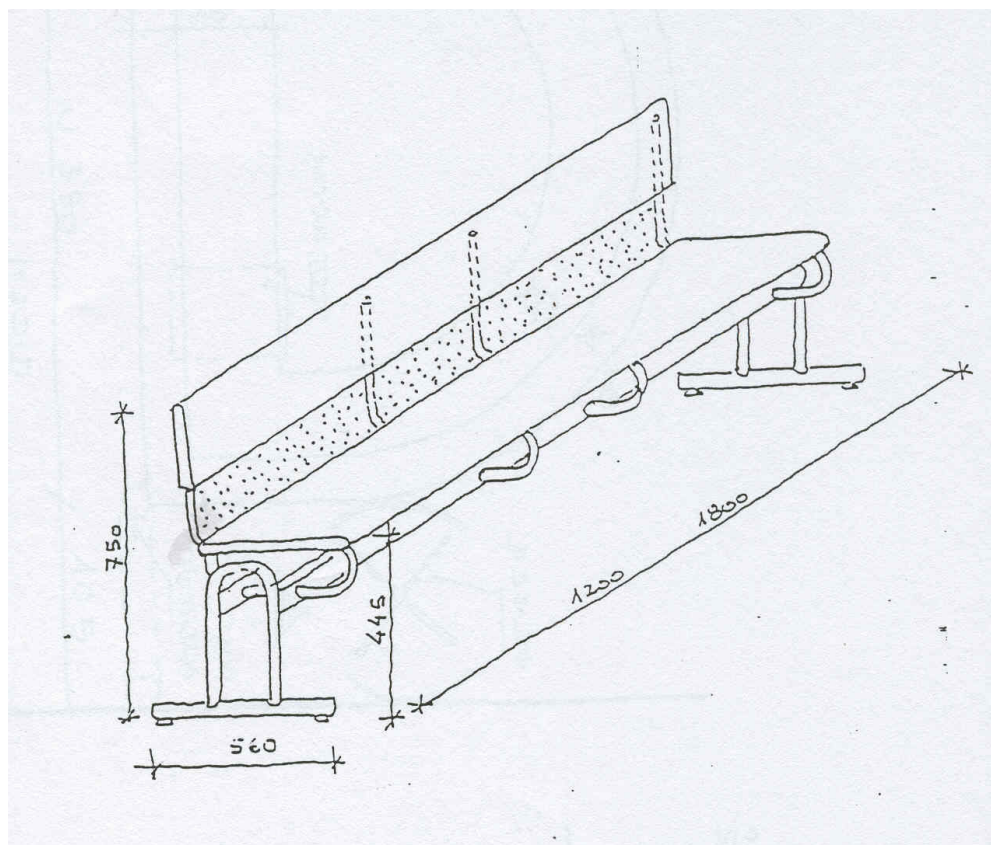

מפרטים בנושא מערכות מתח נמוך
ובטחון לאזור המעצר

1. מע-00 הערות כלליות לעבודות בטון ופלדה.



הערות:

1. כל המידות המסומנות בתכנית הן במ"מ, אלא אם מסומן אחרת. גבהים מסומנים במ'. מידות פלדת זיון הבטון בס"מ.
2. כל האלמנטים המקווקים הם אלמנטים עולים מעל פני הבטון (קירות, עמודים).
3. סוג הבטון ב-30, תנאי בקרה טובים.
4. סוג הפלדה לעבודות בטון: ברזל מצולע לפי ח"י 4466 חלק 3 ברזל עגול לפי ח"י 4466 חלק 2
5. רשתות מדותכות לפי ח"י 4466 חלק 4
6. קונסטרוקצית פלדה:
 - א.אם לא צויין אחרת, סוג הפלדה בקורות ועמודים FE360 לפי ח"י 1225.
 - ב. 1. הריתוכים יהיו במלוא היקף המגע בין הרכיבים. סוג הריתוך יהיה מסוג העקה או מילאת.
 2. הריתוכים יבוצעו ע"י רתכים מוסמכים בלבד.
 - ג. 1. אם לא צוין אחרת הברגים יהיו מסוג 5.6 לפי ח"י 1225.
 2. קוטר מינ' של הבורג 12 מ"מ.
 - ד. בכל החיבורים לפרופילים מקצועים יש להוסיף קלינים מתאימים.
 - ה. עובי מינ' של פחי חיבור 6 מ"מ.
 - ו. כל הפלדה תוגן מפני שיתוך (קורוזיה) בהתאם למפורט בחוזה.
 7. מפרט חיסום:
 - סוג פלדה: פלדה דלת פחמן כגון: SEA1117, SEA1020.
 - עומק צימונף מינימום 0.8 מ"מ בהיקף המופ.
 - קושי חיצוני: RC 55-63.
 - עיוות מקסימאלי: 3%.
 - הטיפול יעשה באמבט מלח בלבד.
 - אין לגלוון את המוטות לאחר החיסום.
 - יש לרתך את המוטות לאחר גליון על הפריש ולפני צביעתו.

פרטי בית מעצר סטנדרטים		משמרת ישראל אגף תמיכה לוגיסטית	
מע-00	מס' פריט:	מנהלת הבנוי	
תיאור פריט: הערות כלליות לעבודות בטון ופלדה		מדור תכנון והנדסה	
		כתובת: בניי המלאכה 41, רמלה E-mail: binuy_tapolice.gov.il טל. 08-924385, פקס 08-924397	
ק"ב	תאריך עדכון: 01/06/2005	המכצע אחראי לבדיקת המידות ולהתאמתן במקום. ע"כ המכצע לנכס' א"ח כל המידות ונדר כ"כ פעות א"י התאמה עליו להודיע נחתק. אין לבצע תכנית זאת ללא קבלת כל ההתרם הנדרשים מורשויות.	

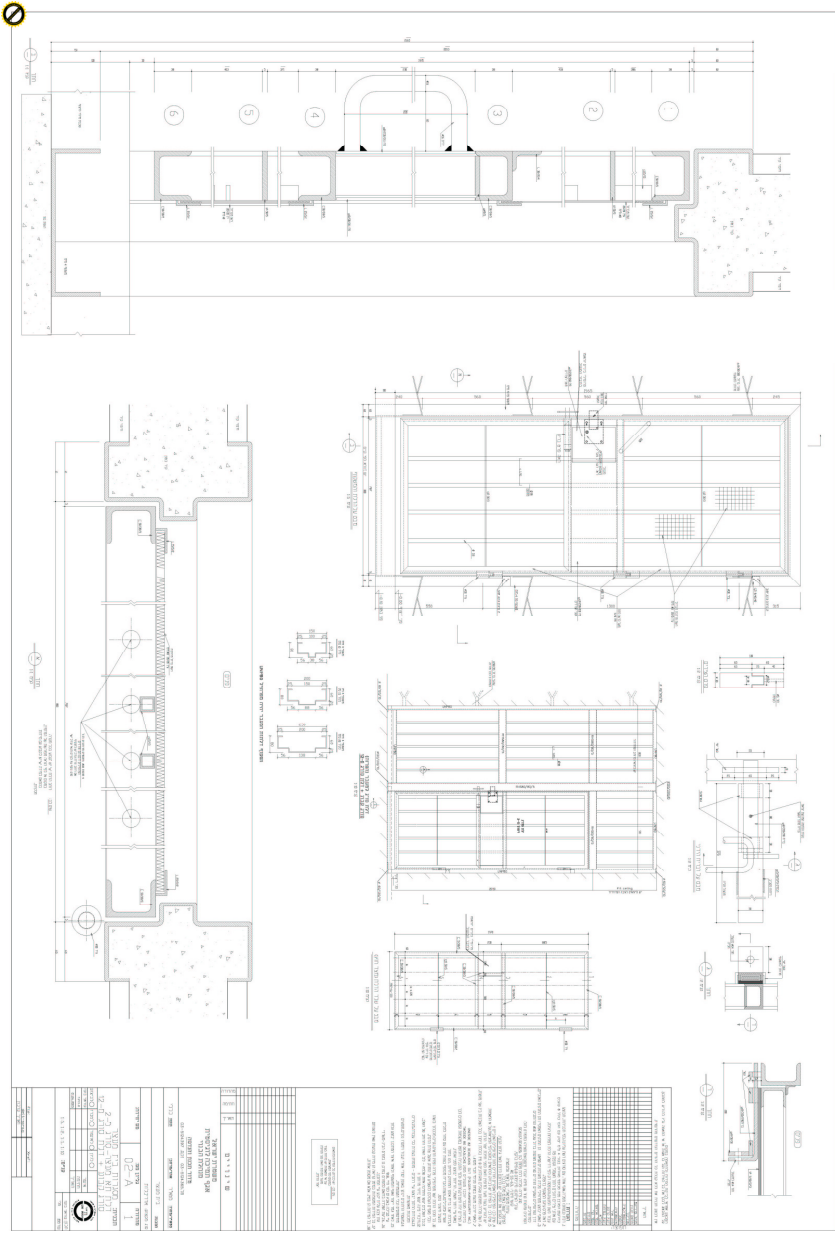

2. מע-2 דלת תא מעצר.

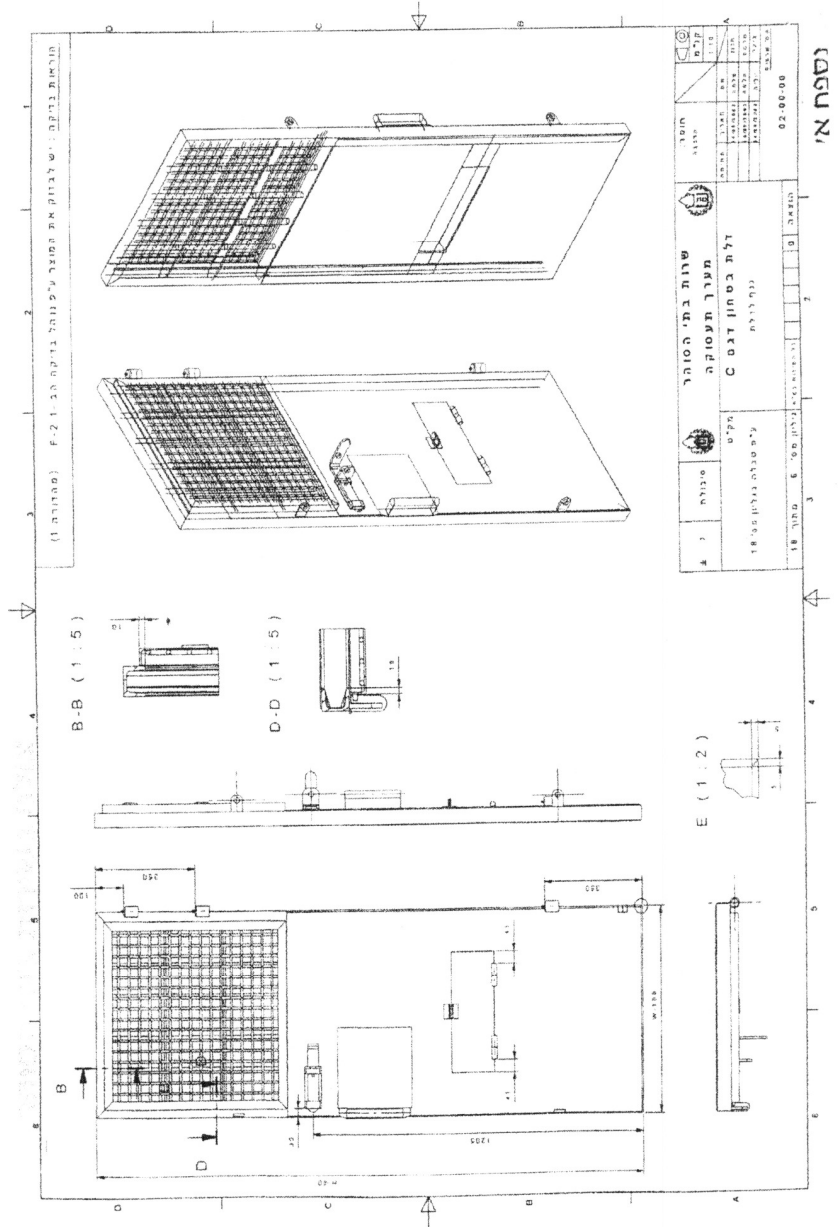

4. מע-4 דלת ביטחון דגם C.



5. מע-3 דלת לתא שירותים.

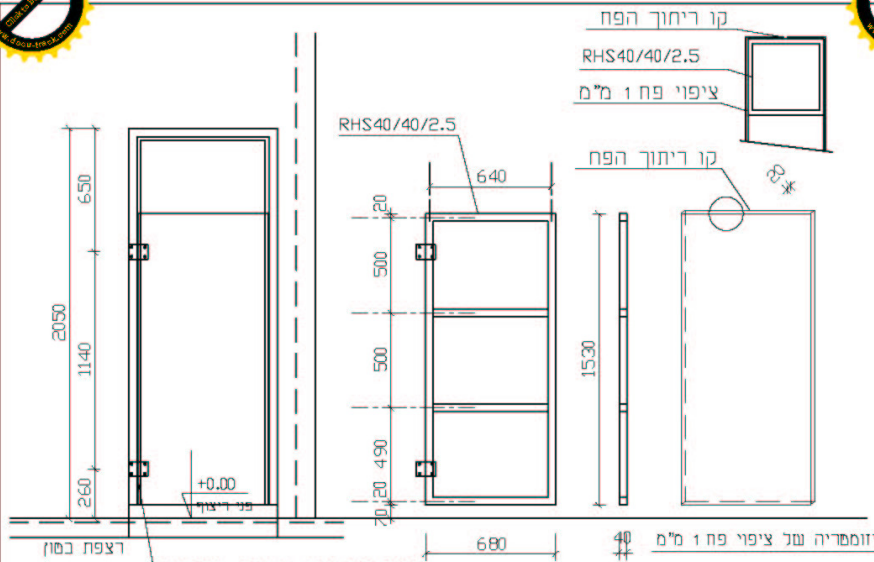

קו ריתוך הפח
RHS40/40/2.5
ציפוי פח 1 מ"מ

קו ריתוך הפח
RHS40/40/2.5

איומספריה של ציפוי פח 1 מ"מ

דצפת כסון
ציפוי דגם "FOLGER ADAM" 3FS
ציפוי דגם "FOLGER ADAM" 3FS

ראה פרט

עוגן מהקיר מכופף למשקוף
#400/50/3 ראה פרט

משקל כוף הדלת
משקל פרופיליים 17 ק"ג
משקל פת 18.4 ק"ג
משקל צירים 2 ק"ג
סודג משקל כוף: 37.4 ק"ג

מגולווח 2 מ"מ
ממשקוף מפח
מגולווח 2 מ"מ

מלבן פלדה 30/15/100 מ"מ
כולל תבריג לעיגול הציד במשקוף.

הערות
כל חלקי המשקוף והכנף מגולוונים.
לאחר גמר ייצור הדלת ייש לצבוע את האזורים המדורתיים פעמיים בצבע אבק.
לפני הרכבת הדלת ייש לצבוע את המשקוף ואת הדלת בצבע סופרלק,
גוון לפי בחירת המתכנן

רוחב קיר (ס"מ)	X (ס"מ)	Y (ס"מ)
10	104	150
15	154	200
20	204	250

המשקוף יבילום 25 מ"מ משני צידי קיר הבפון

מסמרת ישראל	פרטי בית מעצור סטנדרטים
מנהלת הבנייה	מס' פריט: מע-3
מדור תכנון והנדסה	תיאור פריט: דלת שירותים ומקלחת
מחובת בני המלאכה 41 רמלה E-mail: kinug_t@police.gov.il 08-924397 פקס 08-924366,20	חאריץ עדכון: 01/06/2005 קלמ: 1:25

המבצע אחראי לכבידת הסירות ולהתאמתן במקום.
של והבצע לבקר את כל הסירות ועל כל מנות א' חתאמא עליו להודיע למתכנן
אין לבצע תכנית זאת ללא קבלת כלי ההיתרים והודשים פורמליים.

6. מע-8 פתח יניקה מיזוג אוויר.

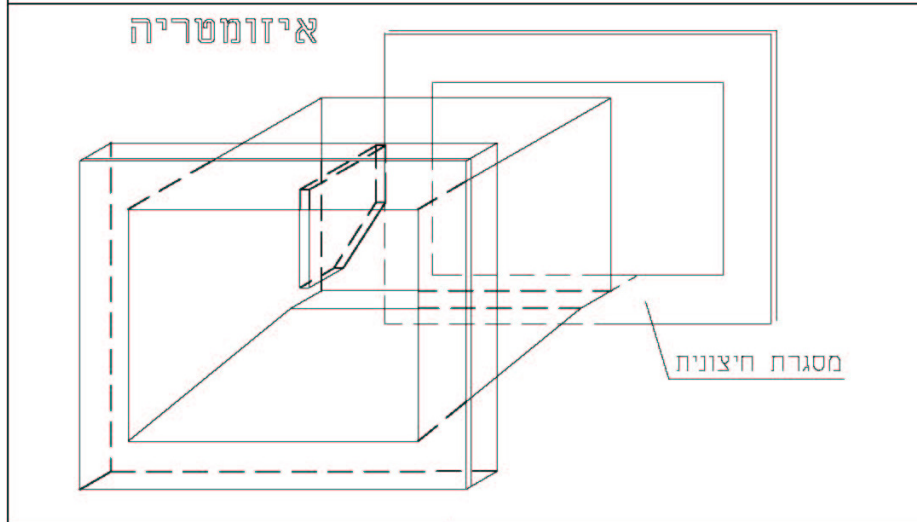
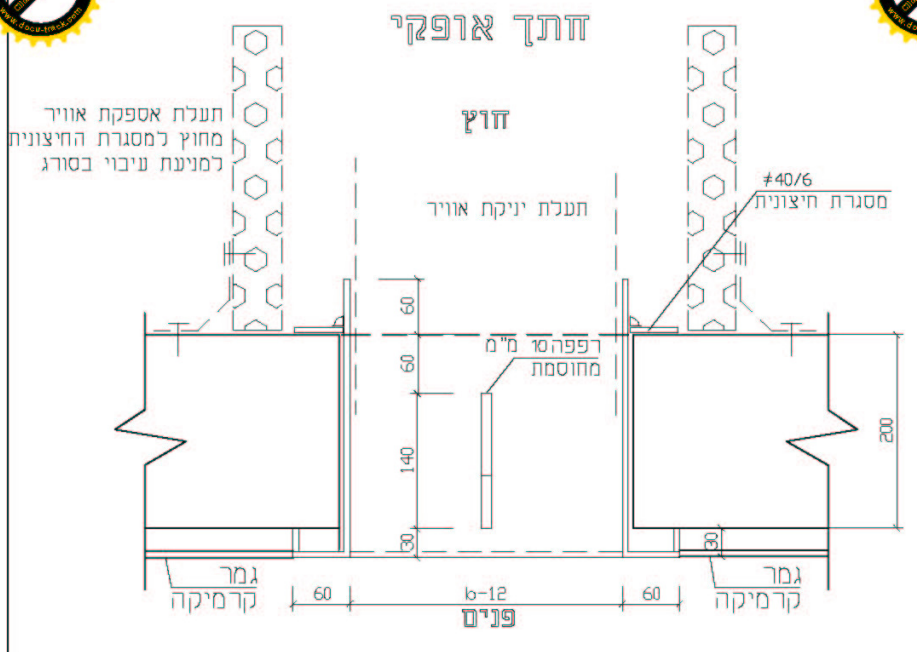

פרטי בית מעצר סטנדרטים		מחשורת ישראל אגף תמיכה לוגיסטית	
מע-8	מס' פריט:	מנהלת הבנייה	
סוג מ"א (גליון ז')	תיאור פריט:	מדור תכנון והנדסה	
		כחובת בעלי המלאכה, 41 רמלה E-mail: kinay_1@police.gov.il פקס 08-924360,70	
ק"מ: 1:5	חא"ר: עדכון: 01/06/2005	המבצע אחראי לבדיקת הסידור ולהתאמתו במקום. על המבצע לבקר את כל הסידורים ועל כל שעות א' או התאמה עליו להודיע למתכנן אין לבצע חבנית זאת ללא קבלת כל ההיתרים הדרושים מרשמיים	



חתך אנכי

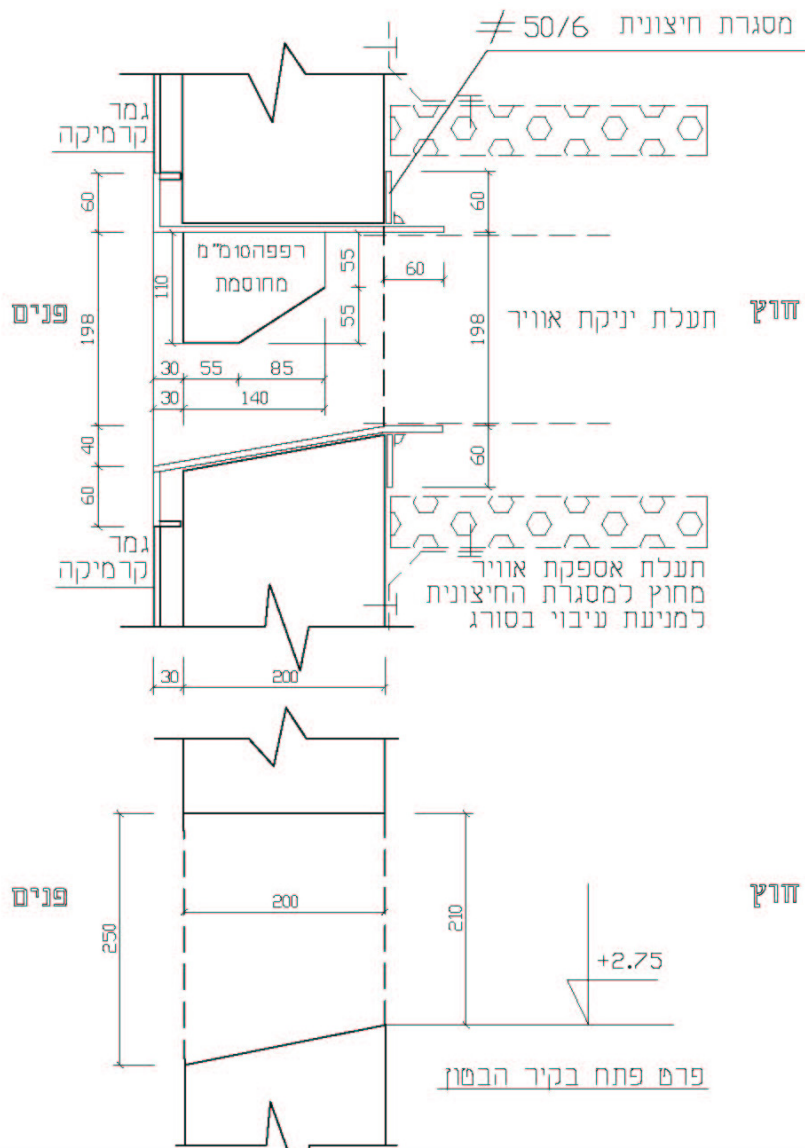

פרטי בית מעצר סטנדרטים		משטרת ישראל אגף תמיכה לוגיסטית	
מ-8	מט' פריס:	מנהלת הבנוי	
תיאור פריס: סורג מ"א (גליון 2)		מדור תכנון והנדסה	
		<small>כתובת: בעלי המלאכה 41, רמלה E-mail: bhuy_1@police.gov.il פקס: 08-924397 טל: 08-924365.78</small>	
1:5	ק"מ	<small>המפעל אחראי לביקורת המידות ולהתאמתן במקום. על המבצע לבקר את כל המידות ועל כל שעות א' ו' התאמה עליו להודיע למתכנן. אין לבצע תכנית זאת ללא קבלת כל ההתירים והודשים מרשמיים.</small>	
תאריך עדכון: 01/06/2005			



טבלת מידות לפתחי מ"א

מס. רפפות	רוחב פתח k (ס"מ)	גובה פתח h (ס"מ)	CFM
1	22	21-25	100
1	27	21-25	150
1	32	21-25	200
1	37	21-25	250
2	42	21-25	300
2	52	21-25	350
4	82	21-25	700/650

הערות :

במידה והפתח לסורג מבוצע ביציקה מראש, יש להכין את הסורג באופן שלם כולל המסגרת החיצונית, כחלק מתבנית היציקה ולאחר מכן לצקת את הבטון. הרפפות בעובי 10 מ"מ יחוסמו לפי המפרט.

- כל הפלדה מגולוונת
- גוון סופי לפי בחירת המתכנן.
יש לצבוע את הסורג לפני הרכבתו בקיר.

פרטי בית מעצר סטנדרטים		מספרת ישראל אגף תמיכה לוגיסטית	
מס' פריט:	מע-8	מנהלת הבנוי	
תיאור פריט:	סודג מ"א (גליון 3)	מדור תכנון והנדסה	
		כתובת בעלי המלאכה 41 רמלה E-mail: binuy_1spolice.gov.il 08-9124397 פקס 08-9124366,2	
קל"מ:	חאריך עדכון: 01/06/2005	המבצע אחראי לביקורת המידות ולהתאמתן במקום. על המבצע לבקור את כל המידות ועל כל שעות ואי התאמה עליו להודיע למתכנן. אין לבצע תכנית זאת ללא קבלת כל ההתורים בדרישה מרושעת.	

7. מע-17 חתך טיפוסי דלפק יומן מעצר.

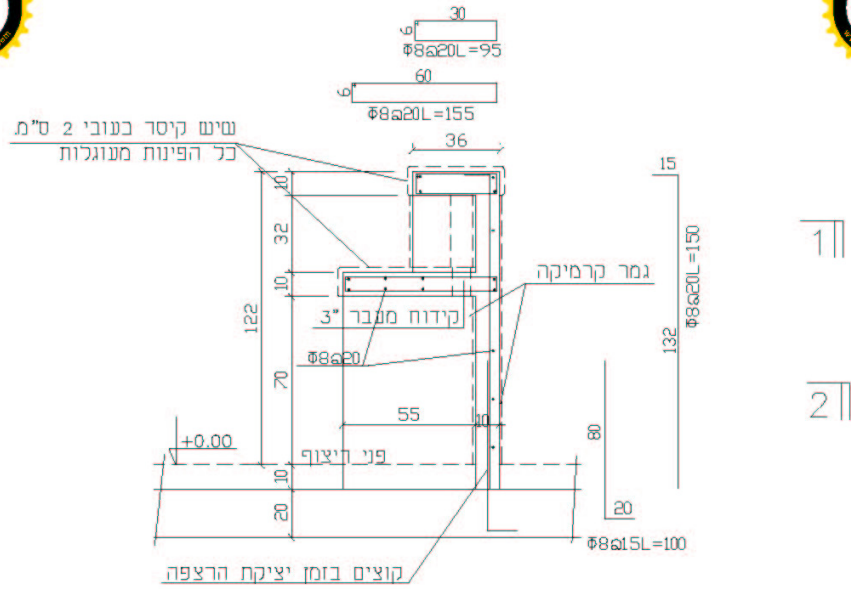

חתך 2-2

חתך 1-1



פרטי בית מעצר ספנדורטים		משטרת ישראל אגף תמיכה לוגיסטית	
מס' פריט:	מע-17	מנהלת הבנייה	
תיאור פריט:	חתך של דלפק יומן מעצר	מדור תכנון והנדסה	
		כתובת: בניי הסניכה 41, רמלה E-mail: binuy_tanulce.gov.il פקס: 08-924397 טל: 08-924385	
ק"ל: 1:20	חאריך עדכון: 01/06/2005	הפכצע אחראי לכדיקת הידיות וכהתאמתן במקום. ע"כ המכצע לבנקר יאח כ"כ הידיות וע"כ כ"כ שעות או י"כ התאמה ע"כ"כ כרודים במתכנן. י"כ ככצע תכנית זאת ללא קבלת כ"כ הידורים הנודשים מורשויות.	

1.2. נספח ד' – תרשימים רעיוניים של
שולחן הבקרה, מערך הכניסה ודלתות
מבוקרות

נספח א : גילוי פריצה לדלת חד כנף

צנור בקוטר 16 פ"מ לתקנת התקנת

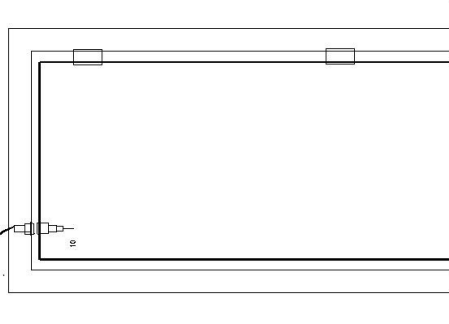

פר המכשיר, יצרן המכשיר, או היצרן לקבלת מידע נוסף על המכשיר, ניתן לפנות אל היצרן או אל היבואן. המכשיר יבואר על ידי היצרן או היבואן. המכשיר יבואר על ידי היצרן או היבואן. המכשיר יבואר על ידי היצרן או היבואן.

תאריך	הפעלה	תאריך

ההלנת בתי משפחה

190-DO-1	190-DO-1
מחיר	מחיר
A4	A4
0:0	0:0
E	E
T	T
1/11/2004	1/11/2004
מס' ערסוף	מס' ערסוף
190-DO-101	190-DO-101
מס' ערסוף	מס' ערסוף
פרט התקנת מכשיר	פרט התקנת מכשיר
סר"ן לדלת סוג-1	סר"ן לדלת סוג-1

חוק אופני לדלפק "19 סטודטי חוק א'-א'

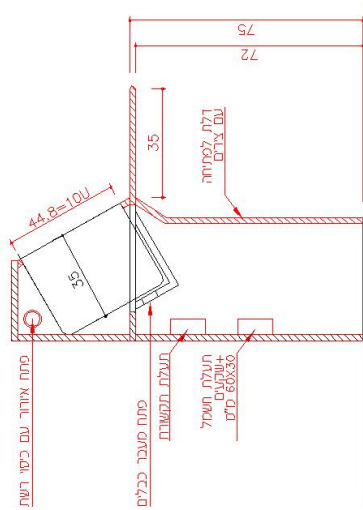

חוק אופני לדלפק באזר מנומטר חוק ב'-ב'

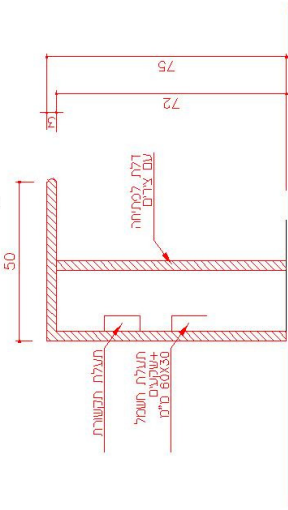

חוק א'-א'	חוק א'-ב'
חוק ב'-א'	חוק ב'-ב'
חוק ג'-א'	חוק ג'-ב'
חוק ד'-א'	חוק ד'-ב'
חוק ה'-א'	חוק ה'-ב'
חוק ו'-א'	חוק ו'-ב'
חוק ז'-א'	חוק ז'-ב'
חוק ח'-א'	חוק ח'-ב'
חוק ט'-א'	חוק ט'-ב'
חוק י'-א'	חוק י'-ב'

הנהלת בתי המשפט

190-D-03
 מותבי:
 חוקי:
 תאריך: 11/1/2004
 מס' שרומס: **190-D-008**
 מס שרומס: **תכנית ותקנים א'-א' ב'-ב' וספח א'**

1.2. נספח ז' - עקרונות מדידה

לעניין היקפי שטחי המושכר:

"שטחים עיקריים" - שטחים המשמשים את משרדי השוכר ובגינם ישולמו דמי שכירות, דמי ניהול תחזוקה;

"שטחי שירות" - שטחים שהנם עשויים להיות חלק מהמושכר ולשמש את השוכר ובגינם לא ישולמו דמי שכירות, דמי תחזוקה ומסים מוניציפליים (לרבות ארנונה) ושום תשלום אחר לרבות: שטחי וחדרי שירות; חדרי מכונות מכל סוג שהוא; חדרי חשמל; חדרי סילוק ועצירת אשפה; מרפסות פתוחות ומקורות; פתיו פתוח ומקורה; מתקנים ומבנים מקורים ופתוחים על גג המבנה; פירים מכל סוג שהוא; מעברים וגשרים פתוחים ומקורים; מדרגות ומעברי מילוט וחירום; חללים, "כוכים", מובלעות ושטחים שגובהם פחות מגובה הסטנדרטי על פי התקן; חריגות בנייה למעט שטחים בקומות המרתפים ו/או חניות, מלבד שטחים ומקומות חנייה שיוסכם עליהם במפורש, לרבות מבואות ומעברים אל המעליות ו/או כניסות.

לצורך תשלום דמי השכירות ודמי ניהול התחזוקה יחולו עקרונות המדידה לשטחים העיקריים כלהלן:

:
לשטח המושכר בפועל יתווסף - חלק יחסי של שטחי הציבור במבנה, כגון מבואות ולובי כניסה, בתנאי ששטחים אלה משמשים את השוכר אולם לא ייכללו שטחי שירות ולא ישולמו דמי שכירות או דמי ניהול תחזוקה עבור שטחי שירות.

1.2.נספח ח' – מסמכים למסירה עם מסירת

	היתר בניה ליעוד הנדרש
	שרותי טופס 4 לבניין כולו ולקומה/קומות במפרט/תעודת גמר לפי תקנה 21
	אישור שרותי כבאות והצלה למבנה המותאם
	אישור מכון התקנים למערכת גילוי אש ועשן
	מבדק עוצמות בתחום חשמל ומיזוג אויר (עפ"י הסרגל)
	עוצמועוצמות בתחום חשמל (עפ"י הסרגל)
	בקרת חדר חשמל ולוחות חשמל בקומה
	חדר זאישור פיקוד העורף
	בקרת עמדות כיבוי אש ותכולתן

אישורי יועצים:

	יועץ חשמל
	יועץ מיזוג אויר
	יועץ אינסטלציה
	יועץ בטיחות
	בודק חשמל מוסמך
	יועצי תקשורת – טלפוניה
	יועצי תקשורת - מחשבים
	יועץ מערכות מתח נמוך מאוד ובטחון
	יועץ אקוסטיקה
	יועץ בטחון / מיגון פיזי
	אדריכל הפרוייקט
	קונסטרוקטור/מתכנן השלד כולל התחייבות שהתכניות נמצאות במשמרתו
	יועץ סופרפיזיציה
	יועץ חניה ותנועה
	יועץ מעליות
	יועץ נגישות

ארבעה סטים של שרטוטי AS MADE של:

תוכניות אדריכלות (פנים, מעטפת ונוף)

תוכניות מיזוג אויר

תוכניות אינטלציה

תוכניות חשמל ותאורה

תוכניות מתח נמוך ותקשורת (כולל מחשוב)

בטיחות

אקוסטיקה

מטבחים

קונסטרוקציה, תמצית וחישובי
קונסטרוקציה

סופרפויציה

חניה ותנועה

פירוט חישובי שטחים לצורך חישוב שטחים
משותפים כולל רחבות ושטחים חיצוניים

ספרות טכנית + הנחיות תפעול ואחזקה למערכות האלקטרומכאניות